

Седельное прицепное устройство

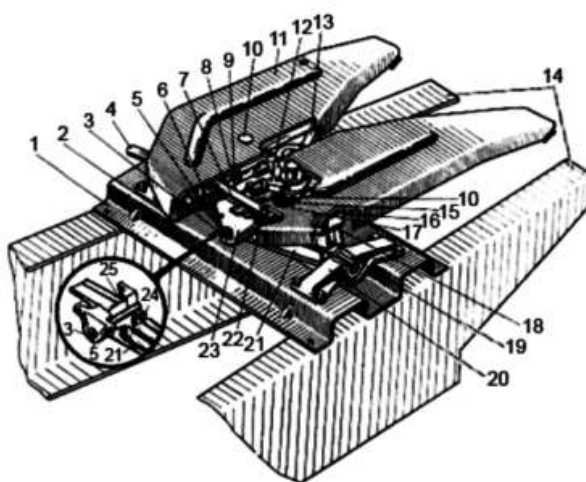

1 – основание седла; 2 – предохранитель саморасцепки; 3, 15, 19 – масленка; 4 – рычаг управления расцепкой; 5 – ось балансира; 6, 16, 17 – пружина; 7 – защелка; 8 – кулак запорный; 9 – палец кулака направляющий; 10 – ось захвата; 11 – седло; 12, 13 – захват; 14 – лонжерон; 18 – ограничитель бокового наклона седла; 20 – кронштейн; 21 – балансир; 22 – ось рычага управления; 23 – кронштейн седла; 24 – клин оси балансира; 25 – гайка клина

Седельное устройство

На тракторе по отдельному заказу на задней полураме может устанавливаться седельное устройство автомобильного типа (см. рисунок) в комплекте с редуктором ВОМ, имеющим конструктивные от серийного редуктора. Седельное устройство состоит из основания седла с двумя кронштейнами 20, в которых на балансиру 21 подвешено седло 11 со свободой качания в продольной и поперечной плоскостях. На нижней поверхности седла крепятся регулируемые ограничители 18 бокового наклона. В кронштейне 23 седла расположен сцепной механизм, обеспечивающий соединение со шкворнем полуприцепа. Он состоит из двух захватов 12 и 13, установленных на осях 10, запорного кулака 8 со штоком и пружиной, защелки 7. Запорный кулак имеет два положения: заднее – замок закрыт, переднее – открыт. В переднее положение кулак отводится рычагом 4 управления расцепкой и фиксируется защелкой 7. В заднее положение кулак возвращается автоматически после сцепки, когда шкворень полуприцепа раздвигает захваты, защелка поворачивается на оси и освобождает запорный кулак. Под действием пружины 6 кулак возвращается в заднее положение и запирает захваты. Для предохранения от самопроизвольной расцепки служит предохранитель 2. Для перемещения кулака в переднее положение необходимо поднять предохранитель саморасцепки, повернув его на оси.

Архангельск (8182)63-90-72
Астана (7172)727-132
Астрахань (8512)99-46-04
Барнаул (3852)73-04-60
Белгород (4722)40-23-64
Брянск (4832)59-03-52
Владивосток (423)249-28-31
Волгоград (844)278-03-48
Вологда (8172)26-41-59
Воронеж (473)204-51-73
Екатеринбург (343)384-55-89

Иваново (4932)77-34-06
Ижевск (3412)26-03-58
Иркутск (395)279-98-46
Казань (843)206-01-48
Калининград (4012)72-03-81
Калуга (4842)92-23-67
Кемерово (3842)65-04-62
Киров (8332)68-02-04
Краснодар (861)203-40-90
Красноярск (391)204-63-61
Курск (4712)77-13-04
Липецк (4742)52-20-81

Магнитогорск (3519)55-03-13
Москва (495)268-04-70
Мурманск (8152)59-64-93
Набережные Челны (8552)20-53-41
Нижний Новгород (831)429-08-12
Новокузнецк (3843)20-46-81
Новосибирск (383)227-86-73
Омск (3812)21-46-40
Орел (4862)44-53-42
Оренбург (3532)37-68-04
Пенза (8412)22-31-16

Пермь (342)205-81-47
Ростов-на-Дону (863)308-18-15
Рязань (4912)46-61-64
Самара (846)206-03-16
Санкт-Петербург (812)309-46-40
Саратов (845)249-38-78
Севастополь (8692)22-31-93
Симферополь (3652)67-13-56
Смоленск (4812)29-41-54
Сочи (862)225-72-31
Ставрополь (8652)20-65-13

Сургут (3462)77-98-35
Тверь (4822)63-31-35
Томск (3822)98-41-53
Тула (4872)74-02-29
Тюмень (3452)66-21-18
Ульяновск (8422)24-23-59
Уфа (347)229-48-12
Хабаровск (4212)92-98-04
Челябинск (351)202-03-61
Череповец (8202)49-02-64
Ярославль (4852)69-52-93

Киргизия (996)312-96-26-47 Казakhstan (772)734-952-31 Таджикистан (992)427-82-92-69